

MÅLSKITSE OG OPSTILLINGSAFSTANDE

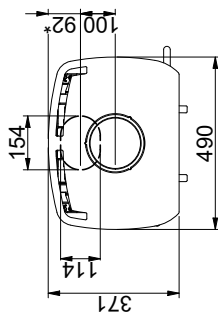
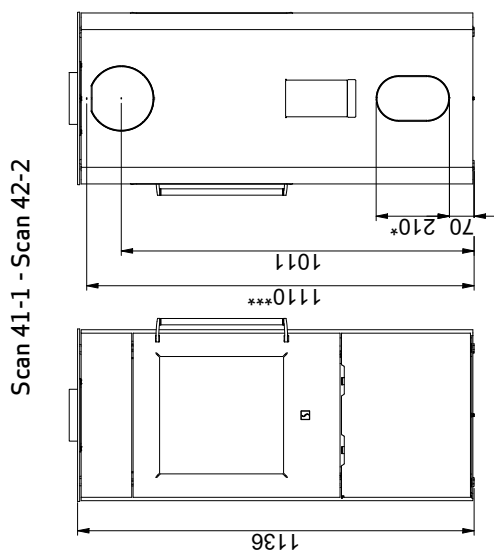
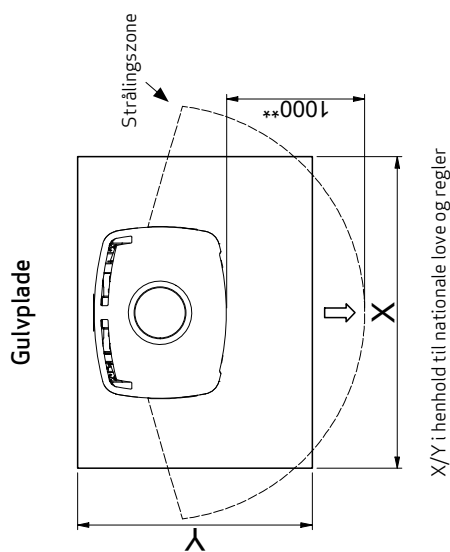
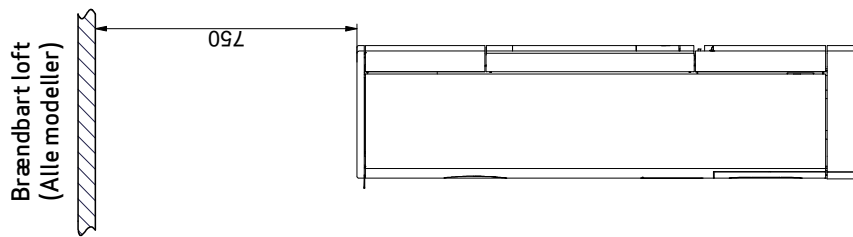

Brændbart materiale

- Alle mål er angivet i mm
- Alle afstande er angivet som minimum-mål
- * Frisklufttilkobling Ø 100 mm
- ** Min. afstand til møbler/brændbart materiale
- *** Højde til røgstudsens start ved topafgang

Min. afstand til brændbart materiale (uden sideglas)

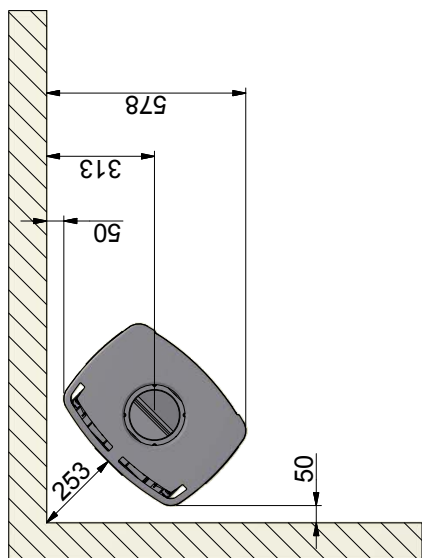
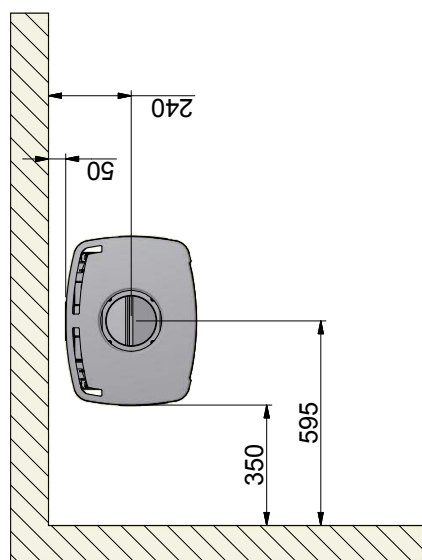

Min. afstand til brændbart materiale (med sideglas)

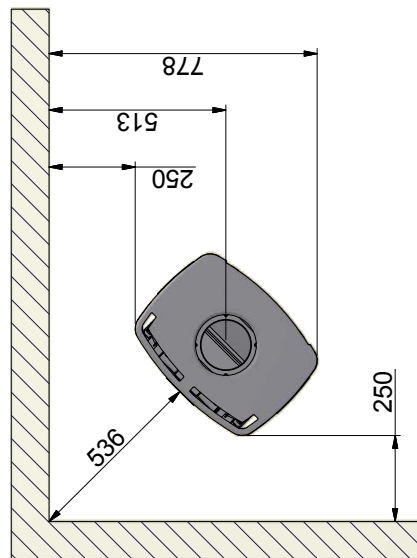
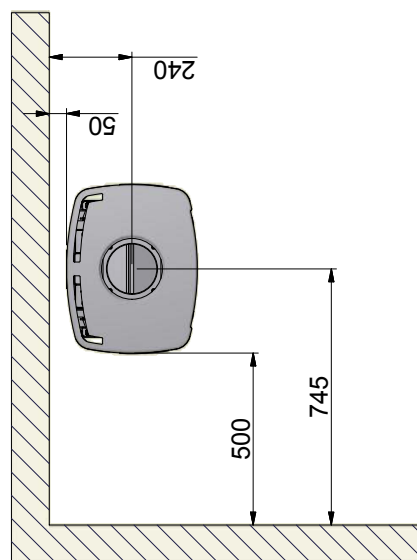

Brændbart materiale

Alle mål er angivet i mm

Alle afstande er angivet som minimum-mål

*Halvisoleret skorsten / skærmet røgrør helt ned mod produktet
(Skorstenens og røgrørets krav vedrørende sikkerhedsafstande skal overholdes)

